



HOMEGUARD TECHNOLOGIES LIMITED

TERVEZVE AZ EGYESÜLT KIRÁLYSÁGBAN, ÖSSZESZERELVE
KÍNÁBAN.
www.homeguardworld.com



www.homeguardworld.com



Smart Deterrence



Modell: HGWNK-88102
XL-akkumulátor: 11600m

XL Battery

Tartalomjegyzék

Csomag tartalma	2
Alkatrészek és leírás	3
1. LÉPÉS: Kezdeti telepítés	5
2. LÉPÉS: A Smart Hub beállítása	6
3. LÉPÉS: Csatlakozás a Homeguardsafe rendszerhez	7
4. LÉPÉS: A kamerák telepítése	9
A kamera párosítása	11
Az akkumulátor töltése	12
Akkumulátor-kezelés	13
Smart Hub jelzőfény állapota	14
Hibaelhárítás	15

Mi van a dobozban



USB egér



12V/2A adapter (okos központ)



5V/2A adapter (kamera)



Felszerelési készlet



Okos központ



Vezeték nélküli kamerák



talp



újratölthető akkumulátor



1m hálózati kábel



Gyors indítási útmutató



Használati utasítás



Figyelmeztető matricák2

Alkatrészek és leírás



3



Napelem töltőport
Nyomógomb

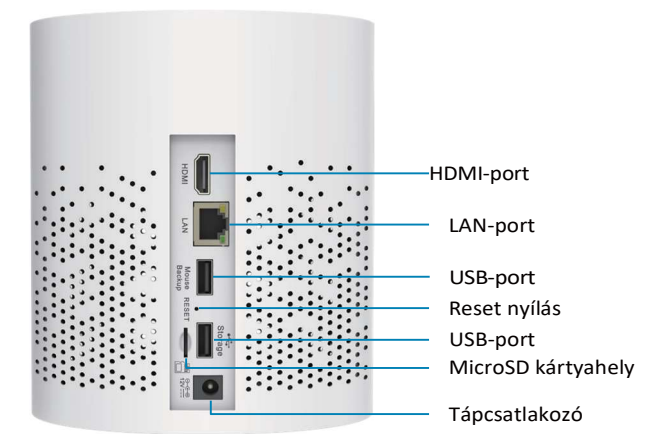
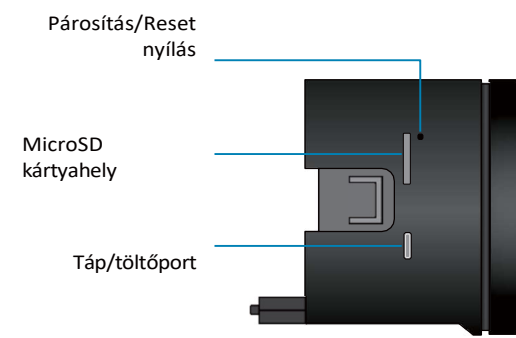

4

Step 1 Kezdeti beállítások

Mielőtt elkezdené, elő kell készítenie a vezeték nélküli kamerákat és az akkumulátort.

- 1 Oldja ki a kamerát a kameraházból. Nyomja meg a kamera alatti töltőnyílás nyomógombját. A kamera kattán, amikor leválik a kameraháztól.

Megjegyzés: Az akkumulátor teljesen feltöltve érkezik, nincs szükség kezdeti töltésre.



- 2 Győződjön meg róla, hogy eltávolította az egyes akkumulátorok érintkezőit fedő PLEASE REMOVE (KÉRLEK Távolítsa el) címkét. Helyezze be az akkumulátort a kamerába, majd csúsztassa a kamerát és az akkumulátort a kameraházba.

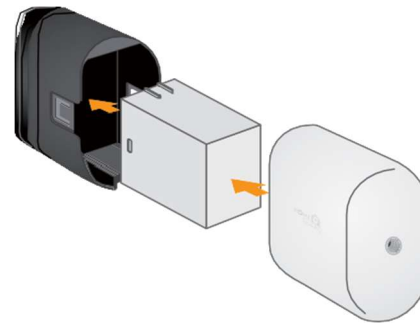

5

Step 2 A Smart Hub beállítása

Ezután be kell állítania a Smart Hubot, és csatlakoztatnia kell a hálózatához.

- 1 Csatlakoztassa a Smart Hubot a mellékelt Ethernet-kábellel a routerhez.
- 2 Csatlakoztassa a mellékelt hálózati adaptert a Smart Hubhoz. Várjon néhány percet, amíg a rendszer elindul.

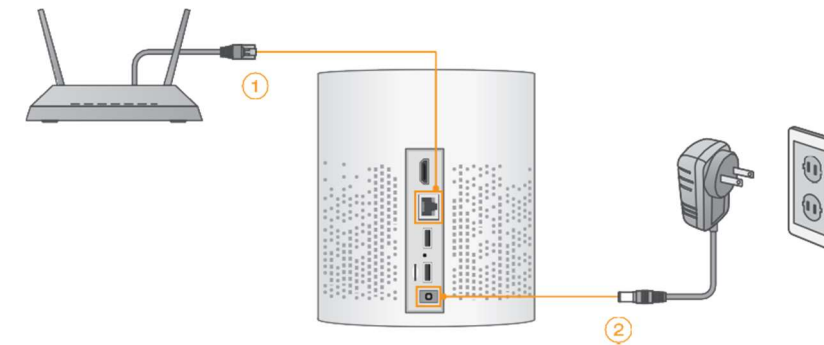

Választható: Teljes Smart Hub beállítás

- Ez az útmutató csak a Smart Hub alapbeállítását ismerteti. Ez a telepítés azoknak a felhasználóknak szól, akik a rendszerüket az ingyenes Homeguardsafe alkalmazással szeretnék felügyelni okostelefonjukon vagy táblagépeiken.
- Választhatja a Smart Hub interfész használatát a vezeték nélküli biztonsági rendszer vezérléséhez. Csatlakoztassa a mellékelt USB-eget az egyik USB-porthoz, amely az Egér/Backup felirattal van ellátva, és csatlakoztasson egy monitort egy HDMI-kábel segítségével (nem tartozék). A részleteket lásd a mellékelt Gyors csatlakozási útmutatóban.



6

Step 3

Csatlakozás Homeguardsafe segítségével



1 A legjobb élményért töltsd le a Homeguardsafe alkalmazást okostelefonjára az alábbi QR-kód beolvasásával vagy a **Homeguardsafe** keresésével az App Store-ban vagy a Google play-ben.



iOS - iPhone és iPad



Android - Telefon és Pad

- 2 Az alkalmazás elindításához kattints a **Homeguardsafe** ikonra. A menü megnyitásához kattints a  lehetőségre. Kattints az **"Eszközlista"**  "+" lehetőségre.
- 3 Szkennezd be a Smart Hub alján található QR-kódot okostelefonja vagy táblagépe kamerájával.

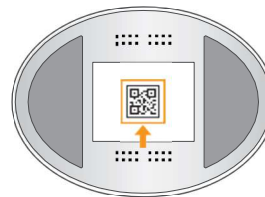

4 Adja meg a Smart Hub felhasználónevét (alapértelmezett: **admin**) és jelszavát.

Kattints a **"Mentés"** gombra.

Megjegyzés: Ha megváltoztatta a készülék jelszavát, akkor az alkalmazás jelszavát is meg kell változtatnia, és újra csatlakoznia kell.

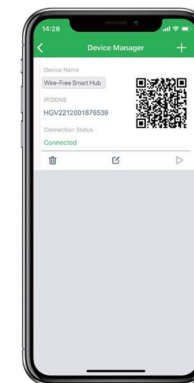
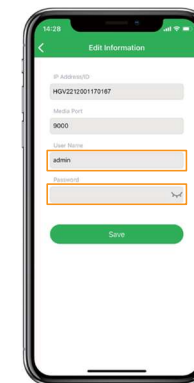

5 A rendszer megjelenik az alkalmazás kezdőképernyőjén. Kattints minden olyan csatornára, amelyhez kamera van csatlakoztatva, majd az élő videó közvetítéséhez kattints a lejátszás gombra .

Megjegyzés: Ha egy vagy több kameráról nem lát videót, győződjön meg róla, hogy eltávolította az akkumulátortól a PLEASE REMOVE (Kérem eltávolítani) feliratot. Ha a probléma továbbra is fennáll, olvassa el a "Hibaelhárítás" című részt a dokumentum hátoldalán.

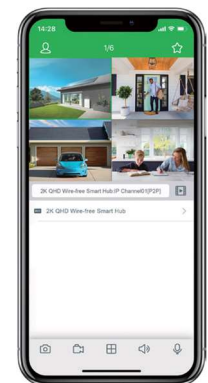

Step 4 A kamerák telepítése

Telepítési tippek

A vezeték nélküli kamerák passzív infravörös (PIR) érzékelőt használnak, amely biztosítja, hogy a videó csak akkor kerül rögzítésre, ha mozgást észlel. Kövesse az alábbi tippeket a pontosabb mozgásérzékelés érdekében és az akkumulátor élettartamának optimalizálása érdekében:

az akkumulátor élettartamának optimalizálása érdekében:

- **Az ideális beállításhoz lásd a jobb oldali képeket.** Javasoljuk, hogy a kamerát legalább 7 láb/2,1 m magasságban helyezze el a talaj felett, és kissé lefelé, a megfigyelési terület felé fordítsa, kizárva a forgalmas területeket (pl. járdák vagy utak).
- Győződjön meg arról, hogy a kamera képe akadálymentes (pl. faágak).
- Helyezze a kamerát legfeljebb 20 láb/6,1 m távolságra a megfigyelni kívánt területtől.
- A rendszerben lévő egyes kamerák mozgásbeállításainak testreszabásához lásd a Gyors csatlakozási útmutató "A mozgásérzékelés optimalizálása" című szakaszát.
- Győződjön meg róla, hogy a mozgásérzékelés aktív területét úgy konfigurálta, hogy csak az érdeklődésre számot tartó területek legyenek kijelölve. A részletekért lásd a "A mozgásérzékelés optimalizálása" című részt.
- A legjobb teljesítmény érdekében a kamerát úgy kell elhelyezni, hogy az érdekes tárgyak oldalról oldalra mozogjanak a kameraképen, ne pedig a kamera felé vagy a kamerától távolodjanak.
- Telepítse a kamerát a felfevő hatótávolságán belül.
- Ez a kamera időjárásálló kültéri használatra (IP66). A telepítés védett helyen ajánlott.
- Az akkumulátor élettartama a hőmérséklettől, a beállításoktól és az események számától függően változik.

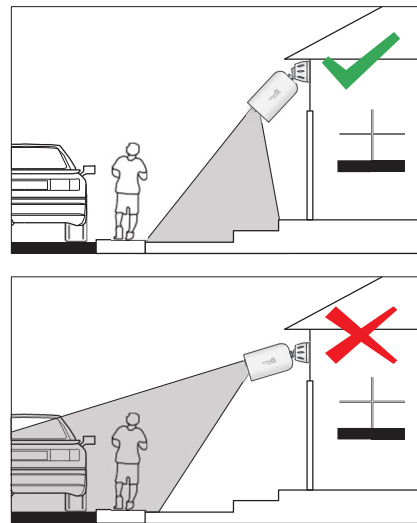

A kamerák rögzítéséhez kövesse az alábbi utasításokat. Javasoljuk, hogy olvassa el a "Telepítési tippek" című részt, amely segít a megfelelő rögzítési helyek kiválasztásában.

- 1 Helyezze a falikart a falhoz úgy, hogy a nyíl felfelé mutasson, és rögzítse csavarokkal.

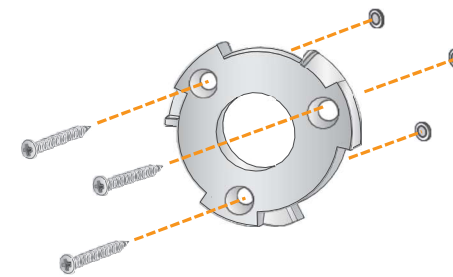

- 2 Illeszse be a szerelőházat a fali lemezbe. Forgassa el a tartóházat az óramutató járásával megegyező irányba, amíg be nem kattan a helyére.

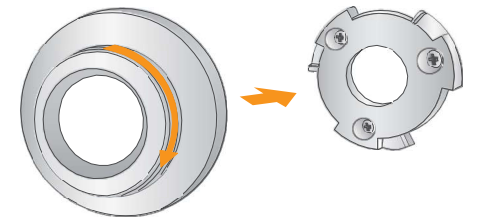

Megjegyzés: Ha a kamerát gipszkartonra szereli, javasoljuk a mellékelt falihorgonyok használatát.

A kamerák rögzítéséhez kövesse az alábbi utasításokat. Javasoljuk, hogy olvassa el a "Telepítési tippek" című részt, hogy segítsen kiválasztani a megfelelő rögzítési helyeket.

A kamerák telepítése:

- 3 Húzza meg az előre beszerelt rögzítőcsavart a tartó konzolon a mellékelt csavarhúzóval (a vezeték nélküli rendszer szerszámkészletében található).

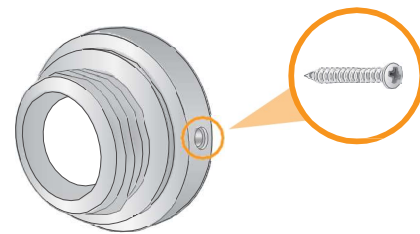

Megjegyzés:
Ha a kamerát gipszkartonra szereli, javasoljuk, hogy használja a mellékelt fali horgonyokat.

11

- 4 Csatlakoztassa a kamerát a tartóhoz.

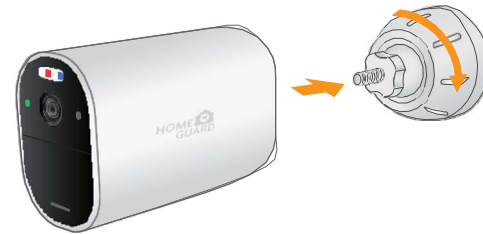

Figyelem! Ez a kamera tartalmaz egy automatikus mechanikus IR Cut szűrőt. Amikor a kamera a nappali/éjszakai nézési módok között vált, a kamerából hallható kattogó hang hallható. Ez a kattogás normális, és azt jelzi, hogy a kamera szűrője működik.

A kamera párosítása

A kameráknak a csomagból kivéve használatra készen kell kapcsolódnuk a felvevőhöz. Ha egy kamera nem párosítható, vagy ha vezeték nélküli kiegészítő kamerát vásárolt (rendszerenként legfeljebb 8 kamera), kövesse az alábbi utasításokat.

- 1 Az Élő nézetben koppintson bármelyik szabad csatornára, amelyhez kamerát szeretne párosítani (a  ikon jelzi). Koppintson a "PAIR" lehetőségre. Megjelenik egy 30 másodperces időzítő.

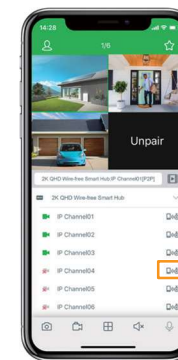

- 2 A tével 3 másodpercig nyomja meg a kamerában lévő párosítónyílást.

Megjegyzés: A képernyőn a "Párosítás sikeres" üzenetnek kell megjelennie. Ha nem jelenik meg ez az üzenet, ismételje meg a fenti lépéseket.

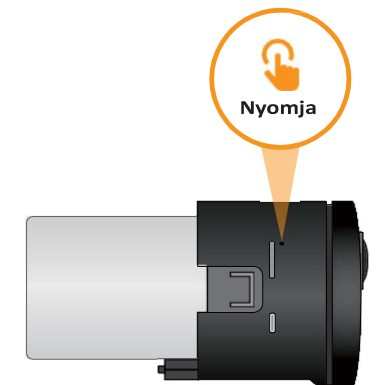

12

Az akkumulátor töltése

Az akkumulátor töltéséhez használja a mellékelt hálózati adaptert. Igazítsa és helyezze az akkumulátort az elemtartóba. Csatlakoztassa a hálózati adaptert a kamera töltőportjához. A kamerán lévő LED-kijelző mutatja a töltés állapotát (be kell csatlakoztatni).

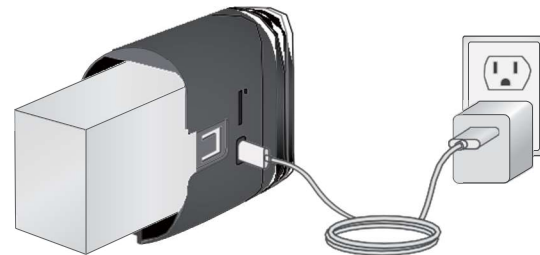

Megjegyzés: Az akkumulátor LED pirosan villog, amíg a biztonságos töltési hőmérsékleten (0-45°C) kívül van. Ebben az állapotban a kamera bekapcsolva marad, de az akkumulátor nem töltődik a biztonságos hőmérsékleti tartományon kívül.

Jelzőfény állapota:

	Csatlakozva a hálózathoz	Kék
	Hálózati hiba	Piros és kék villog
	Alvó mód / Teljesen feltöltve	Nincs
	Töltés	Zöld
	Készülék indul	Piros
	Töltés hiba	Zöld villog
	Hálózati konfigurációra vár	Piros villog

Smart Hub jelzőfény állapota



Jelzőfény állapota:

	Tápellátás	Piros
	Háttértár	Zöld
	Hálózat	Kék

Hibaelhárítás

Probléma	Megoldás
Nincs kép / jel	<ul style="list-style-type: none"> Győződjön meg róla, hogy a kamera kompatibilis Smart Hubhoz van csatlakoztatva. Győződjön meg róla, hogy az akkumulátor megfelelően van behelyezve a kamera alapjába. Győződjön meg róla, hogy eltávolította az akkumulátorról a PLEASE REMOVE címkét. Csatlakoztassa a hálózati adaptert az akkumulátorhoz, hogy biztosítsa az akkumulátor töltöttségét. Az akkumulátoron lévő LED-kijelző zöld színnel jelzi a teljes töltöttséget, piros színnel a teljes töltöttségnél kisebb töltöttséget. Távolítsa el az akadályokat a Smart Hub és a kamera között. Az olyan anyagok, mint a tégl, a beton és a fa jelentősen befolyásolhatják a vezeték nélküli jelerősséget. Próbálja meg a kamera, a Smart Hub vagy mindkettő helyének megváltoztatásával javítani a vételt.
Az akkumulátor élettartama túl rövid	<ul style="list-style-type: none"> Győződjön meg róla, hogy a kamera nem nagy forgalmú területre mutat. Helyezze el a kamerát úgy, hogy csak az érdekes területeket rögzítse, és a képen ne látszódjon nagy forgalmú terület (pl. forgalmas járda vagy úttest). Az élő videókat túl gyakran nézik. Az élő videó gyakori megtekintése befolyásolja az akkumulátor teljesítményét. A téves riasztások csökkentése érdekében győződjön meg arról, hogy a mozgásérzékeléshez aktív területet és távolságot állított be. A részletekért lásd a "A mozgásérzékelés optimalizálása" című részt a Gyors csatlakozási útmutatóban. Az akkumulátor élettartama a hőmérséklettől, a beállításoktól és az események számától függően változik.
A kép elveszik	<ul style="list-style-type: none"> Vigye a kamerát közelebb a Smart Hubhoz. Próbálja meg a kamera, a Smart Hub vagy mindkettő helyének megváltoztatásával javítani a vételt.

15

Probléma	Megoldás
A kép szaggatott vagy szaggatott lett	<ul style="list-style-type: none"> Alacsonyabb képkockasebességnél (pl. 6 képkocka/másodperc, szemben a magasabb, 15 képkocka/másodperces értékkel) a kép akadozóvá válhat. Ez összefüggésben lehet a jelerősséggel vagy a kamera felbontásával. Győződjön meg róla, hogy a kamera felbontása 720p-re van állítva a Homeguardsafe alkalmazás vagy a Smart Hub segítségével. Vigye a kamerát közelebb a Smart Hubhoz. Távolítsa el az akadályokat a Smart Hub és a kamera között.
A kamera nem érzékeli a mozgást	<ul style="list-style-type: none"> Lehet, hogy a kamera túl messze van az érdeklődésre számot tartó területtől. Próbálja meg a kamerát a megfigyelni kívánt terület 20 láb/6,1 méteres körzetén belül tartani. Tekintse át a "Telepítési tippek" és a "Mozgásérzékelés optimalizálása" szakaszokat, hogy biztosítsa a kamera optimális helyre történő telepítését és a mozgásérzékelés megfelelő beállítását.
A kép túl világos	<ul style="list-style-type: none"> Győződjön meg róla, hogy a kamera nem közvetlenül fényforrásra (pl. napfény vagy spotlámpa) van irányítva. Vigye a kamerát egy másik helyre.
Az éjszakai látás nem működik	<ul style="list-style-type: none"> Az éjjellátó aktiválódik, amikor a fényerő csökken. A területen túl sok fény lehet.
A kép nem tiszta	<ul style="list-style-type: none"> Ellenőrizze a kamera lencséjét szennyeződés, por, pókhálók szempontjából. Tisztítsa meg a lencsét puha, tiszta ruhával. A túl sok környezeti interferencia befolyásolja a kép tisztaságát. Vigye a kamerát egy másik helyre.
Fényes folt a videón éjszakai megtekintéskor	<ul style="list-style-type: none"> Az éjszakai látás visszatükröződik, ha a kamerát az ablakon keresztül irányítja. Vigye a kamerát egy másik helyre.

16

Garancia és támogatás

Minden értékesített termékre a számla kiállításától számított 24 hónap garancia vonatkozik.

Garanciális utasítások:

1. Kérjük, forduljon hozzánk, ha a termék meghibásodik a 2 éves garancián belül.
2. Kérjük, hogy termékeink megvásárlása után a lehető leghamarabb küldje el nekünk az írásos garancia jegyet, hogy a terméket az eredeti működési állapotában megjavíthassuk vagy kicserélhessük. Különben a cég nem foglalkozik vele.
3. Kérjük, a garanciajegy csak valós állításokat tartalmazzon.
4. A javításért az alábbiak szerint fizetett:
 - A. Emberi üzemeltetés okozta készülék meghibásodás
 - B. A készülék meghibásodása a nem megfelelő használati környezet miatt.
 - C. Nincs garancia jegy
 - D. A garancia lejárt

Termékmodell: _____

Termék sorozatszám: _____

Vásárlás dátuma: _____

Felhasználó neve: _____

Kapcsolattartó személy: _____

Telefon: _____



Megjegyzés: Kérjük, a jobb kiszolgálás érdekében tartsa meg a jótállási jegyet.
Technikai támogatásért kérjük, forduljon hozzánk a support@homeguardworld.com címen.

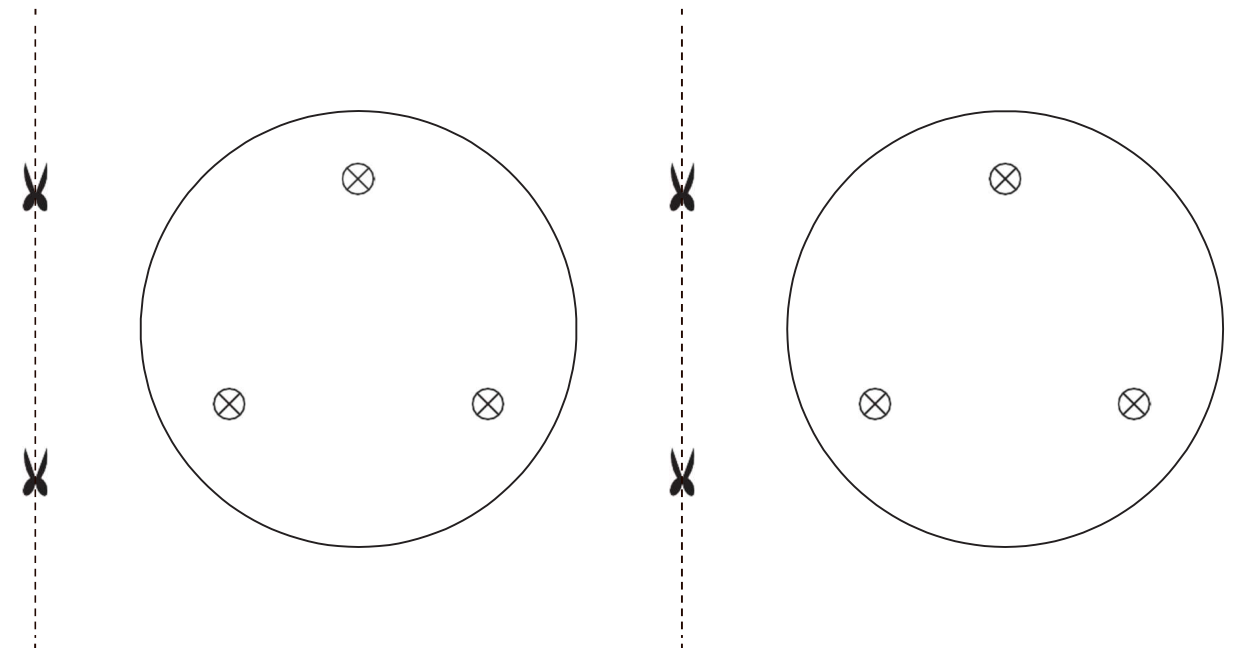

Ezt a sablont a kamera falra történő felszereléséhez